

IDEAL AP25

PRODUCTO RENOVADO:

Purificador de aire compacto para aire limpio en interiores de **30 a 86 m²**. Sistema de filtro multicapa con tecnología HEPA H13 de larga duración y carbón activado. Tiene un rendimiento del 99.80 % en partículas de hasta 0,2 µm.

m²
30 - 86

Filtro de partículas **HEPA H13**

Filtro de carbón activado.

Operación ultra silenciosa

Modo Nocturno

Filtra partículas PM2.5

Entrada de aire por ambos lados

Modo automático de 3 pasos

Sensores inteligentes

Bajo consumo de energía

Filtra productos químicos, olores y cualquier tipo de virus, incluida la **COVID-19**

Recomendado para personas con alergia

86 m² - 2 renovaciones de aire por hora
57 m² - 3 renovaciones de aire por hora
43 m² - 4 renovaciones de aire por hora
34 m² - 5 renovaciones de aire por hora

IDEAL AP 25

Luftreiniger
Air Purifier
Purificateur d'air
Oczyszczacz powietrza

Model no.: IDEAL AP25
Order no.: 87340011
Power supply: 220-240 V / 50 Hz 0,5 A
Wattage: 55W
CADR: 430,5 m³/h

CAUTION-HIGH VOLTAGE

1. Read manual first.
2. This equipment should be inspected frequently and excessive accumulation of dirt or dust should be removed to reduce the risk of fire.
3. Do not open unit or touch the air outlet during operation.
4. Do not disassemble this product.
5. Do not immerse in water.

FILTER REPLACEMENT

Replace the filters every 12 months / according to the filter status indication on the top of this device. When the filter status LED is flashing, it is time to change the filter.

Filter Set Order no.: 8734001



Krug & Priester GmbH & Co. KG · Balingen · Germany



Rendimiento del **El 99.80%** en partículas de hasta **0,2 µm**

Detalles técnicos

Fuente de alimentación	220-240V, 50/60 Hz
Niveles de velocidad del ventilador	4
Potencia de energía	7-55 W
Niveles de ruido (dB)	25 - 57
Flujo de aire CADR	hasta 430 m ³ /h
Dimensiones (alt. x an. x prof.)	452 x 351 x 223 mm
Weight (kg)	6

* Para habitaciones con altura de 2,5 m.
Detalles técnicos aproximados. Sujeto a cambios sin previo aviso. 10/2019

Descripción del producto

El purificador de aire AP25 combina un diseño claro con una purificación de aire eficiente. La construcción del dispositivo con sus dos entradas de aire laterales asegura un alto flujo de aire y una filtración óptima. Los dos filtros multicapa filtran contaminantes como polvo, material particulado (PM10, PM2.5 y menor), alérgenos de polen y ácaros, patógenos como bacterias y esporas de moho, humo de cigarrillo, gases de escape, vapores químicos (formaldehído, toluol, VOC ...) y olores del aire interior, y todo tipo de virus como la **COVID-19**. El panel de control central proporciona modos de funcionamiento como modo automático, turbo y modo nocturno. El indicador de calidad del aire indica automáticamente la limpieza del aire interior en 3 colores diferentes: azul (limpio), verde (contaminado) y rojo (muy contaminado). **En promedio, los filtros deben cambiarse después de 12 meses, dependiendo de la intensidad de uso.**

- **MÁS FLUJO DE AIRE CADR**
- **MÁS MOTOR W**
- **MÁS METROS M²**
- **MENOS RUIDO**

LOS CERTIFICADOS LO AVALAN:
Cumplen con la Norma EN 1822-1:2020



Los purificadores de aire IDEAL, **son los únicos que cuentan con el certificado de Higiene** y los avala para su uso en áreas e instalaciones médicas. Todos los modelos IDEAL se probaron con éxito en función de los siguientes criterios:

- Prueba microbiológica (con respecto a virus y bacterias).
- Prueba micológica (con respecto a hongos y esporas de hongos).
- Prueba de partículas.
- Prueba de limpieza y desinfectabilidad de los alojamientos.
- Prueba de emisión de ruidos.



IDEAL

Aire puro. Vida pura.

AP IDEAL

El purificador de aire perfecto para cada necesidad

COMPOSICIÓN DEL DISPOSITIVO

1. Monitor
2. Indicador de la calidad del aire
3. Panel de control
4. Tapa del filtro. Entrada de aire (trazera)
5. Interruptor
6. Rejilla de salida de aire
7. Tapa del filtro. Entrada de aire (delantera)
8. Filtros multicapa (3 pasos) delantero y trasero.
9. Cable de energía

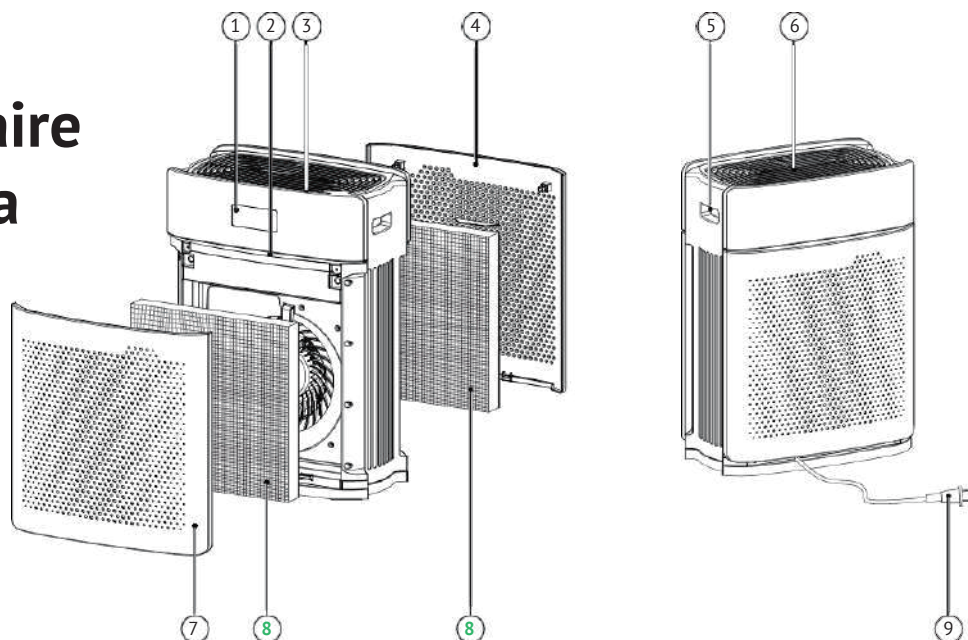

¡¡El único purificador con 2 filtros HEPA H13!!

PRINCIPIO DE PURIFICACIÓN DEL AIRE

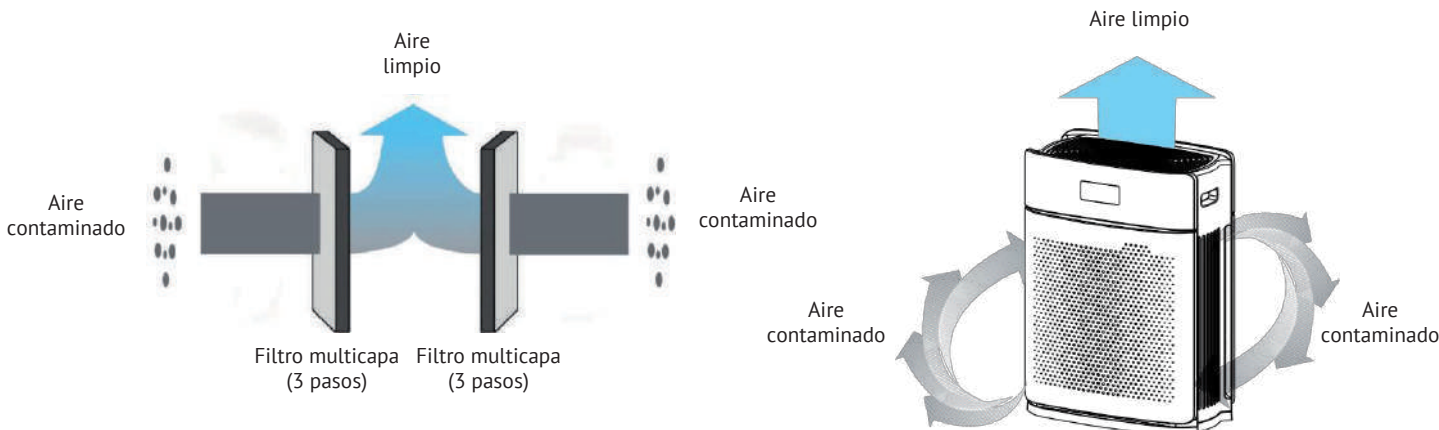

FILTRO MULTICAPA

Pre - filtro > Filtro de carbón activado > Filtro de polvo fino **HEPA H13**



PANTALLA

Muestra la carga de partículas PM2.5 actual en el aire interior.



FUNCIONES INNOVADORAS

Sensores inteligentes, modo automático de tres fases, pantalla de luz activa, velocidades variables, sensor de luz inteligente.



OPTI - FLOW

Detecta partículas de polvo o humo más lejos y distribuye de manera óptima el aire fresco en la habitación.



ENTRADAS DE AIRE

A ambos lados para asegurar un alto flujo de aire y un rendimiento óptimo.



MÁXIMO PODER

El flujo de aire optimizado y el ventilador radial altamente eficiente, logran un rendimiento de aire alto y controlado



OPERACIÓN SUPER SILENCIOSA

Una característica distintiva de estos dispositivos, es su bajo nivel de ruido durante el funcionamiento. Esto los hace ideales para dormitorios, **habitaciones infantiles. Colegios y guarderías.**



OPTI - FLOW

Flujo de aire óptimo: Los componentes aerodinámicamente compatibles, permiten un flujo estable y de baja pérdida y un funcionamiento muy suave.